



■	OP 145 E	# 20 114
■	OP 145 E/E	# 20 120
■	OP 145 ED	# 20 118
■	OP 145 ED/E	# 20 121



Illustrare OP 145 E

INSTRUCTIUNI DE UTILIZARE

CONTINUT	Pagina
1. Instructiuni generale de siguranta	2
2. Note specifice	3
3. Date tehnice	3
4. Descriere produs	3
5. Montaj	3
6. Punere in functiune, repunerea in functiune si functionare	4
7. Intretinere / depanare	4
8. Raspundere si garantie	4
9. Eliminarea	4

1. Instructiuni generale de siguranta



Va rugam sa retineti:

Acest ghid contine toate informatiile necesare. Va rugam sa le cititi cu atentie pentru a evita deteriorarea produsului. Toate dispozitivele RAPID sunt verificate pentru starea si functionarea perfecta inainte de livrare. Manipularea si utilizarea necorespunzatoare vor anula garantia.



Lucrarile cu acest dispozitiv pot fi efectuate numai de catre o persoana care are suficiente calificari si cunostinte de specialitate pentru a evita daunele si accidentele cauzate de utilizare necorespunzatoare.



Influentele mediului, cum ar fi umiditatea, frigul, lumina soarelui si contaminarea pot avea un impact periculos atat asupra functionarii dispozitivului, cat si asupra mediului.



Verificati echipamentul si imprejurimile impotriva contaminarii inainte de utilizare pentru a evita ranirea. Evitati contaminarea dispozitivelor si a mediului si indepartati orice contaminare care apare in timpul functionarii imediat si profesional pentru a evita pericolele.



Purtati intotdeauna imbracamintea de siguranta ceruta de reglementarile de prevenire a accidentelor!



Utilizati dispozitivul numai pentru scopul pentru care a fost prevazut si fabricat! Manipularea gresita si abuzia poate duce la vatamari grave!



Va rugam sa retineti ca piesele rotative, muchiile ascutite, partile fierbinti sau vaporii si gazele care scapa pot provoca rani grave.



Verificati dispozitivul pentru deteriorari inainte de utilizare si asigurati-va ca, in caz de deteriorare, este reparat profesional inainte de urmatoarea utilizare. Utilizarea unui echipament deteriorat poate provoca rani grave.



Daca exista semne de deteriorare sau alte defectiuni ale dispozitivului in timpul functionarii, opriti imediat utilizarea acestuia pentru a preveni ranirea! Folositi din nou dispozitivul numai dupa ce este pe deplin garantata functionarea lui.



Asigurati-va ca toate masurile de ajutor si asistenta necesare pot fi efectuate in cazul unui accident.

2. Note specifice

- 2.1 In perioadele de oprire sau pauze de lucru, pompele trebuie scoase de la curent pentru a evita pomparea nedorita, de exemplu in cazul unei scurgeri de teava sau a unui furtun neetans.
- 2.2 Lucrarile electrice pot fi efectuate numai de un electrician autorizat.
- 2.3 Linia de alimentare electrica trebuie sa fie prevazuta cu o siguranta separata.
- 2.4 In cazul conductelor de ulei instalate permanent, pe pompa trebuie instalata o supapa de preaplin ca supapa de siguranta, a carei evacuare duce la recipientul de stocare a uleiului.

3. Date tehnice

Tensiune AC	230V / 50Hz
Putere	1,25 kW
Rotatii /min	1400 upm
Capacitate maxima Qmax	14 l/min
Presiune maxima Pmax	16 bar
Mediu	numai uleiuri auto-lubrifiante cu o vascizitate de 50 - 2000 cSt
Temperatura de operare max	60°C

4. Descriere produs

Tip	Activitate	Calibrabil
E	Intrerupator	nu
E/E	Intrerupator	da
ED	Cu presostat	nu
ED/E	Cu presostat	da

5. Montaj

Pompa ar trebui sa fie instalata de preferinta vertical, vezi Figura 1. Acolo unde acest lucru nu este posibil, acesta trebuie instalat orizontal, asa cum se arata in Figura 2.

5.1 Urmatoarele tipuri de ulei sa fie folosite

Ulei de motor	SG20-1,5	Art.Nr. 20 511
Ulei de motor	SG20-2,5	Art.Nr. 20 512
Ulei de motor	SG25-3,0	Art.nr. 20 618
Ulei de transmisie	SG32-1,5	Art.Nr. 20 711
Ulei de transmisie	SG32-2,5	Art.Nr. 20 712

Un zgomot puternic de la pompa indica faptul ca conducta de aspiratie este prea ingusta.

5.2 Conexiunea la retea de alimentare trebuie realizata flexibil, folosind un furtun de conectare. Se recomanda un racord flexibil de 1/2 20

5.3 Pentru a proteja linia, este necesara o supapa de siguranta, pentru a fi montat direct in spatele unitatii de pompare. In functie de dimensiunea iesirii de presiune a pompei, se recomanda urmatoarele dimensiuni ale conductei:

Lungime conducta pana la	10m	30m	50m
Ulei de motor	-	R 1"	R 1 1/4"
Ulei de transmisie	R 1"	R 1 1/4"	R 1 1/2"

Trebuie utilizate tevi de calitate aprobate, de exemplu teava de gaz DIN 2441, neagra, in nici un caz galvanizata. Tevile trebuie acoperite cu o vopsea de protectie in codul de culoare maro RAL 8001.

5.4 Conexiunea electrica trebuie efectuata de o firma specializata autorizata. Fiecare pompa trebuie protejata individual in functie de valoarea sa de conectare.

5.5 Sistemul de conducte trebuie aerisit inainte de punere in functiune. Dupa debitul de aproximativ 50 de litri, sita conductei de aspiratie si alte capcane de murdarie din fata punctelor de livrare trebuie curatate.

5.4 Doar pentru versiunile calibrabile: Pentru calibrare, informati biroul de calibrare responsabil pentru dvs. si trimiteti certificatul de inspectie preliminara pentru dispozitivul de masurare. Semnul sistemului de masurare trebuie sa fie intotdeauna clar vizibil.

- 1 Comutator pornit/oprit
- 2 Cablu alimentare electrica
- 3 Linie de aerisire

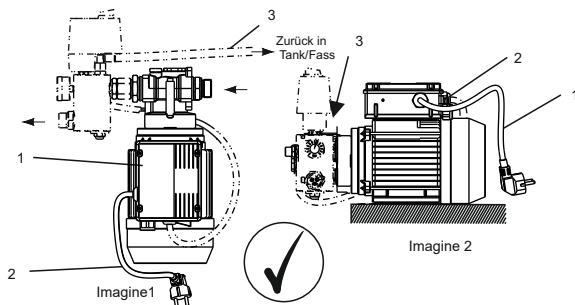

6. Punerea in functiune, repunerea in functiune si functionarea

6.1 Pentru toate modelele, stecherul trebuie, in general, sa fie conectat mai intai, inainte ca pompa sa fie pornita cu ajutorul comutatorului, iar comutatorul trebuie oprit inainte de a scoate stecherul din priza pentru a evita accidentele.

La modelele E si E/E pompa porneste imediat.

La modelele ED si ED/E pompa porneste numai cand robinetul este deschis.

6.2 Deschideti robinetul si indepartati cantitatea dorita de ulei.

6.3 Dupa inchiderea robinetului, opriti pompa. In modelele ED si ED/E, acest lucru se intampla automat dupa ce robinetul este inchis.

6.4 Evitati functionarea pompei cu robinetul inchis mai mult de 3 minute.

7. Intretinere / depanare

7.1 Inaintede fiecare pornire, verificati partile sistemului care vin in contact cu mediul, pompa, furtunurile si robinetul, precum si linia de alimentare electrica pentru scurgeri sau defecte si remediat-le daca este necesar.

7.2 Colectati orice ulei varsat folosind mijloace adecvate si aruncati-l in mod corespunzator. Nu permiteti patrunderea uleiului in pamant sau canalizari.

7.3 Pompa nu se amorseaza

7.3.1 Curatati sifonul de murdarie de pe conducta de aspiratie

7.3.2 Furtunul sau conducta de aspiratie este prea lung/a, scurtati-l/o

7.3.3 Aerisiti conducta de aspiratie si pompa

7.3.4 Linie de aspiratie cu scurgeri -> etansare.

7.4 Rata de livrare prea mica

7.4.1 Curatati sita conductei de aspiratie

7.4.2 Verificati temperatura uleiului. Aceasta nu trebuie sa scada sub 18°C

7.5 Aer in linia de livrare

7.5.1 Scurgeri in conducta de aspiratie, probleme de etansare

7.5.2 Linia de retur indoita sau nu este continua, reparati

7.6 Pompa functioneaza, dar nu livreaza

7.6.1 Butoiul sau rezervorul este gol, inlocuiti sau reumpleti

8. Raspundere si garantie

8.1 In cazul intretinerii inadecvate, erori de operare sau utilizarea unor piese de schimb sau piese suplimentare neconforme, garantia si raspunderea pentru produs sunt nule.

8.2 Producatorul nu este responsabil pentru utilizarea necorespunzatoare a dispozitivului sau nerespectarea instructiunilor de siguranta.

8.3 Ne rezervam dreptul de a dezvolta in continuare dispozitivele si nu vom fi anuntati in mod specific.

9. Eliminare

9.1 Goliti complet dispozitivul

9.2 Faceti vasele sub presiune inutilizabile (perforati)

9.3 Separati cauciucul. Eliminati resturile de material in conformitate cu reglementarile locale si legale.

